



DAEWOO

POWER PRODUCTS

DAC SERIES

Compresores de aire tipo directo

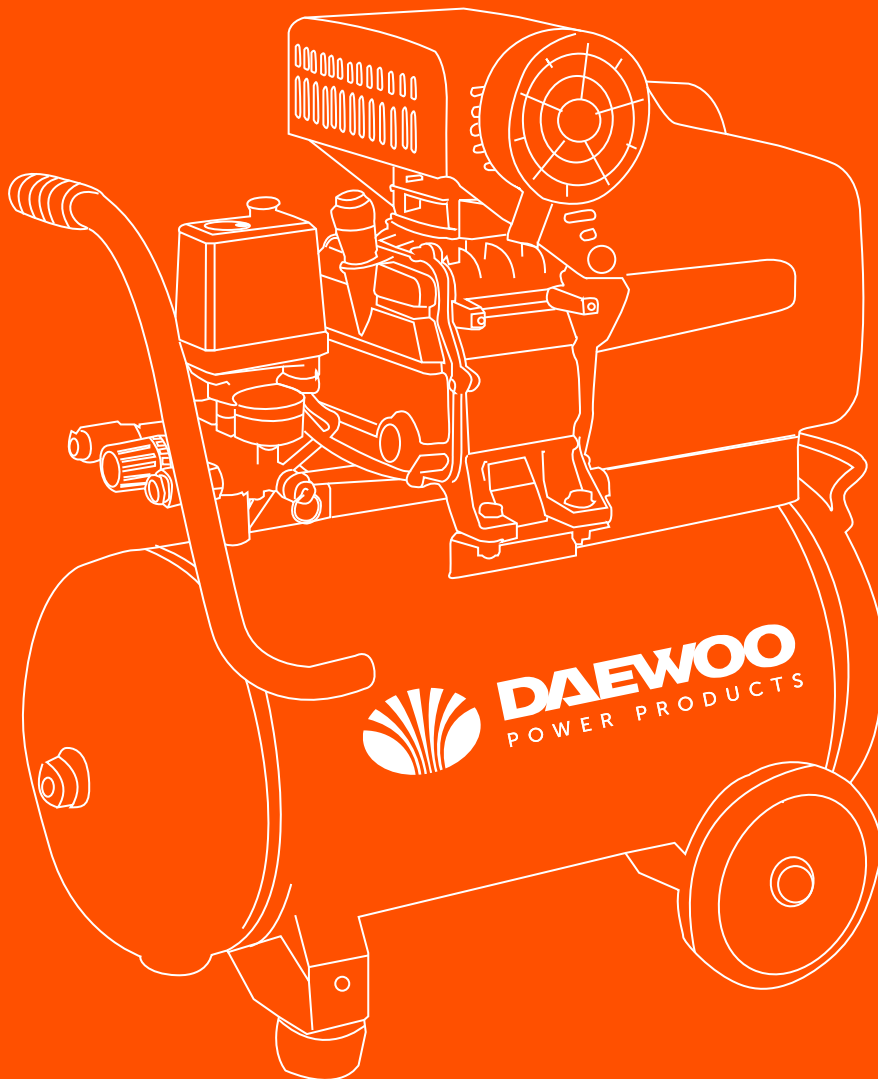

MANUAL DE USO

www.daewooherramientas.com.ar

Fabricado bajo licencia de Daewoo International Corporation, Corea

ÍNDICE

1. REGLAS DE SEGURIDAD	2
2. APLICACIÓN	3
3. DESPIECES Y LISTA DE PARTES	6
4. DATA TÉCNICA	16
GARANTÍA	17

INTRODUCCIÓN

Lea atentamente este manual antes de operar o dar servicio a este compresor de aire para familiarizarse con los procedimientos apropiados de seguridad, operación y mantenimiento. **EL INCUMPLIMIENTO DE LAS INSTRUCCIONES EN ESTE MANUAL PUEDE RESULTAR EN LESIONES PERSONALES, DAÑOS A LA PROPIEDAD Y / O ANULACIÓN DE SU GARANTÍA.** Seguir las instrucciones de este manual proporcionará una vida útil más larga y segura para su compresor de aire.

1. REGLAS DE SEGURIDAD

 PELIGRO –RIESGOS INMEDIATOS QUE PUEDEN CAUSAR LESIONES GRAVES O PÉRDIDA DE VIDA.



1. PARA REDUCIR ESTE RIESGO DE INCENDIO O EXPLOSIÓN, NUNCA ROCIE LÍQUIDOS INFLAMABLES EN UN ÁREA CONFINADA.

Es normal que el interruptor de presión produzca chispas durante el funcionamiento. Si las chispas entran en contacto con vapores de gasolina u otros disolventes, pueden encenderse causando un incendio o explosión. Siempre opere el compresor en un área bien ventilada. No fume mientras rocía. No rocíe donde haya chispas o llamas. Mantenga el compresor tan alejado de la zona de rociado como sea posible.



2. Los disolventes tricloroetileno y cloruro de metileno pueden reaccionar químicamente con el aluminio utilizado en pistolas pulverizadoras de pintura, bombas de pintura, etc., y causar una explosión. Si utiliza estos disolventes, utilice únicamente equipos de pulverización de acero inoxidable. Esto no afecta a su compresor de aire, pero muchos afectan al equipo que se está utilizando.



3. Nunca inhale directamente el aire comprimido producido por un compresor. No es adecuado para la respiración.

 ADVERTENCIA - PELIGRO POTENCIAL QUE PUEDE CAUSAR LESIONES GRAVES O PÉRDIDA DE VIDA

1. No suelde el tanque de aire de este compresor.
Soldar la resistencia del tanque del compresor de aire causará una condición extremadamente peligrosa. La soldadura en el tanque de cualquier manera anulará la garantía.

2. Nunca use un compresor de aire eléctrico cuando esté lloviendo o sobre una superficie húmeda, ya que muchos causan una descarga eléctrica.



3. Esta unidad se inicia automáticamente. SIEMPRE apague el compresor, retire el enchufe de la salida y purgue toda la presión del sistema antes de dar servicio al compresor, y cuando el compresor no esté en uso.

4. Compruebe el grado de presión máxima de fabricación de las herramientas y accesorios de aire. La presión de salida del compresor debe ser regulada para no exceder nunca la presión máxima de la herramienta.

5. Las altas temperaturas y las partes móviles están presentes debajo de la cubierta. Para evitar quemaduras u otras lesiones, NO opere con la cubierta removida. Deje que las partes del compresor se enfríen antes de manipularlas o repararlas.



6. Asegúrese de leer todas las etiquetas cuando está rociando pinturas o materiales tóxicos y siga las instrucciones de seguridad. Utilice una máscara de respiración si hay una posibilidad de inhalar cualquier cosa que usted está rociando. Lea todas las instrucciones y asegúrese de que su máscara proteja.



7. Siempre use gafas de seguridad cuando use un compresor de aire. Nunca apunte ninguna boquilla o rociador hacia una persona o cualquier parte del cuerpo.



8. No ajuste el interruptor de presión o la válvula de alivio por ningún motivo. Si lo hace, anulará todas las garantías. Se han preajustado en la fábrica para la presión máxima de esta unidad.

PRECAUCIÓN - PELIGRO POTENCIAL QUE PUEDE CAUSAR LESIONES MODERADAS O DAÑOS AL EQUIPO.

1. Drene la humedad del tanque sobre una base a diario. Un tanque limpio y seco ayudará a prevenir la corrosión.
2. Tire el anillo de la válvula de alivio de presión diariamente para asegurarse de que la válvula funcione correctamente y para limpiarla de cualquier posible obstrucción.
3. Para proporcionar una ventilación adecuada para el enfriamiento, el compresor debe mantenerse a un mínimo de 31 cm (12 pulgadas) de la pared más cercana, en un área bien ventilada.
4. Sujete el compresor firmemente si el transporte es necesario. La presión debe liberarse del tanque antes de transportarlo.
5. Proteja la manguera de aire y el cable eléctrico contra daños y perforaciones. Inspeccione semanalmente los puntos débiles y reemplácelos si es necesario.

2. APLICACIÓN

Los compresores son ampliamente utilizados en diversas herramientas neumáticas y máquinas de comunicación, fabricación de maquinaria, médicos y de salud, prendas de vestir, hilado y tejeduría, como neumáticos, llenado de gas, pintura, etc.

FUNCIONAMIENTO LUBRICACIÓN Y MANTENIMIENTO

1. Compruebe los documentos técnicos cuidadosamente después de abrir la caja (los documentos incluyen manual de introducción, certificado de calidad) Compruebe si las piezas de repuesto son correctas y compruebe si el compresor está en buenas condiciones.
2. Saque la regla de aceite, llenando de aceite lubricante de máquina N32 en el agujero de aceite hasta el nivel estipulado en invierno. Mientras que en verano utiliza aceite lubricante de máquina N68. Luego vuelva a colocar la regla de aceite, enchufe el cable de alimentación y opere el compresor sin carga, verifique si funciona correctamente.
3. Conectado a las herramientas neumáticas, arranque el compresor, entonces usted puede utilizar las herramientas. Nota: el compresor debe ser puesto en marcha sin ninguna presión de trabajo.
4. El compresor utiliza aceite lubricante de máquina. Por favor llene el aceite antes de operar. Durante el

funcionamiento del aceite, las temperaturas deben ser inferiores a 70 ° (utilizar N32 en invierno y N68 en verano)

5. Después de 500 horas de operación, reemplace el aceite y la cubierta del extremo del cárter, limpie el aceite viejo y las cosas sucias. A continuación vuelva a montar la cubierta del cárter, llene con aceite fresco.

6. Normalmente limpie el filtro de aire una vez por semana.

7. Después de operar 16 horas abra el grifo en el tanque, drene el agua del tanque, limpie el tanque una vez cada medio año.

8. Después de cada uso, apague el suministro de energía y drene toda la presión del tanque.

9. Mantenga el compresor normalmente. Desmonte el compresor. A continuación, utilizando aceite ligero, como la gasolina, limpie todas las piezas. Y séquelas, durante el ensamblaje, frote la grasa sobre las superficies de contacto. Si es necesario, repare o reemplace las piezas desgastadas. Ensamble y ajuste las piezas correctamente. Nota: Las unidades eléctricas deben estar conectadas a tierra correctamente.

10. Si el compresor deja de usarse durante un largo período, las válvulas de aire y las superficies de contacto deben limpiarse y engrasarse.

PROBLEMA	POSIBLE CAUSA(S)	ACCION CORRECTIVA
El compresor no arranca	1-No hay corriente eléctrica 2- Fusible quemado 3- Disyuntor abierto 4- Sobrecarga térmica abierta 5- Interruptor de presión malo	1- ¿Conectado? Compruebe el fusible / interruptor 2- Reemplace el fusible fundido 3- Restablecer determinando por qué sucedió el problema 4- El motor se reiniciará cuando se enfríe (aproximadamente 15 minutos) 5- Contacte con el Centro de Servicio Autorizado
El motor zumba pero no enciende o corre lentamente	1-Baja tensión 2- Bobinado corto o abierto del motor 3- Válvula de retención o interruptor de presión defectuosos 4- Aire comprimido en cilindro	1- Compruebe con el voltímetro (105v.min.) 2- Contacte con el Centro de Servicio Autorizado 3- Contacte con el Centro de Servicio Autorizado 4- Gire la tecla AUTO OFF? Lleve el interruptor a la posición OFF durante 15 seg. Luego gire a la posición AUTO
Los fusibles soplan / el disyuntor se dispara repetidamente ¡¡PRECAUCIÓN!! NUNCA UTILICE UN CABLE DE EXTENSIÓN CON ESTE PRODUCTO	1- Fusible de tamaño incorrecto. Circuito sobrecargado. 2- Válvula de retención o interruptor de presión defectuosos	1- Compruebe si hay un fusible adecuado. Utilice un fusible de retardo. Desconecte de otros aparatos eléctricos del circuito o haga funcionar el compresor en su propio circuito de derivación. 2- Contacte con el Centro de Servicio Autorizado
El protector de sobrecarga térmica se corta repetidamente	1- Baja tensión 2- Filtro de aire obstruido 3- Falta de ventilación adecuada / temperatura ambiente demasiado alta	1- Compruebe con el voltímetro (105v.min.) 2- Limpie el filtro (ver sección Mantenimiento) 3 Mueva el compresor a un área bien ventilada
La presión del tanque cae cuando el compresor se apaga	1- Conexiones flojas (tuberías de accesorios, etc.) 2- Canilla de drenaje abierta 3- Válvula de retención con fugas	1- Compruebe si hay fugas de aire. Utilice cinta de sellado en todas las conexiones con fugas. 2. Apretar la canilla de drenaje 3- Desmontar el ensamble de la válvula de retención. Limpiar o reemplazar
Humedad excesiva en el aire de descarga	1- Agua excesiva en el tanque 2- Alta humedad 3- Filtro de admisión obstruido	1- Drene el receptor 2- Mueva el compresor a un área de menos humedad, use el filtro de línea de aire. 3- Limpiar o reemplazar el filtro
El compresor funciona continuamente	1- Interruptor de presión defectuoso 2- Uso excesivo de aire	1 – Reemplace el interruptor 2 - El compresor no es lo suficientemente grande para cumplir con los requisitos de CFM para la herramienta de aire
El compresor vibra	1- Tornillos de montaje flojos 2- Faltan los pies de goma del tanque	1- Apretar 2- Reemplazar
Salida de aire inferior a la normal	1- Grifo de drenaje abierto 2- Filtro de entrada sucio 3- Conexiones con fugas	1- Apriete el grifo de drenaje 2- Limpie o reemplace el filtro de entrada 3- Apriete las conexiones

3. DESPIECES Y LISTA DE PARTES

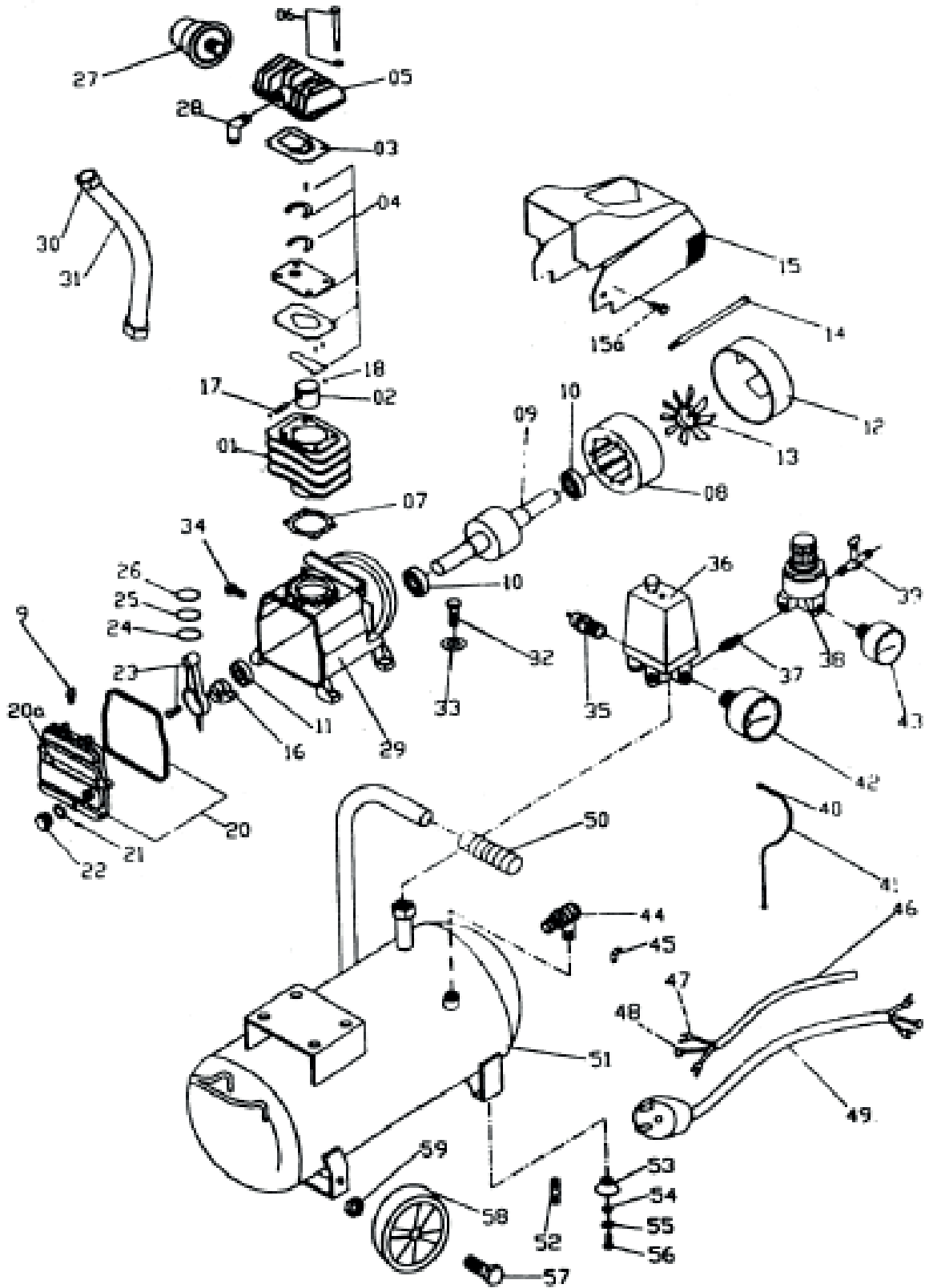

PIEZAS DE REPUESTO DEL COMPRESOR					
REF.	DESCRIPCIÓN	CANTIDAD	REF.	DESCRIPCIÓN	CANTIDAD
1	CILINDRO	1	32	TORNILLO	4
2	PISTON	1	33	ARANDELA	4
3	JUNTA	2	34	TUERCA DEL TORNILLO	1
4	MONTAJE DE LA VALVULA	1	35	VALVULA DE SEGURIDAD	1
5	CABEZA DEL CILINDRO	1	36	INTERRUPTOR DE PRESION	1
6	TORNILLOS ALLEN	4	37	CONECTOR	1
7	CAPACIDAD	1	38	REGULADOR	1
8	ESTATOR	1	39	GRIFO DE AIRE	2
9	ROTADOR	1	40	TORNILLO DE DESCARGA	2
10	SOPORTE	2	41	DESCARGA	1
11	SELLO DEL EJE	1	42	CALIBRE DE PRESION	1
12	TAPA TRASERA	1	43	CALIBRE DE PRESION	1
13	VENTILADOR	1	44	VALVULA DE RETENCION	1
14	TORNILLO	2	45	CODO DE DESCARGA	1
15	ESCOLTA	1	46	CABLE ELÉCTRICO	1
15a	TORNILLOS ALLEN	4	47	CONECTOR DEL CABLE (Y)	4
16	CIGÜEÑAL	1	48	CONECTOR DE CABLE (O)	2
17	CONECTOR	1	49	ENCHUFE	1
18	ANILLOS DE RETENCIÓN	2	50	MANIJA	1
19	DESCANSO	1	51	TANQUE	1
20	CUBIERTA DEL CIGÜEÑAL	1	52	CANILLA DE DRENAJE	1
20a	TORNILLO	4	53	PIE DE SOPORTE	2
21	SELLO DEL EJE	1	54	ARANDELA	2
22	VISTA DE ACEITE	1	55	ARANDELA	2
23	BIELA	1	56	TORNILLO	2
24	ANILLO DE PISTÓN	1	57	TORNILLO	2
25	ANILLO DE PISTÓN	1	58	RUEDA	2
26	ANILLO DE PISTÓN	1	59	TUERCA DE TORNILLO	2
27	ELEMENTO DE FILTRO	1			
28	CODO DE ESCAPE	1			
29	CIGÜEÑAL	1			
30	TUBO DE ESCAPE	1			
31	TUERCA DE TORNILLO DE ESCAPE	2			

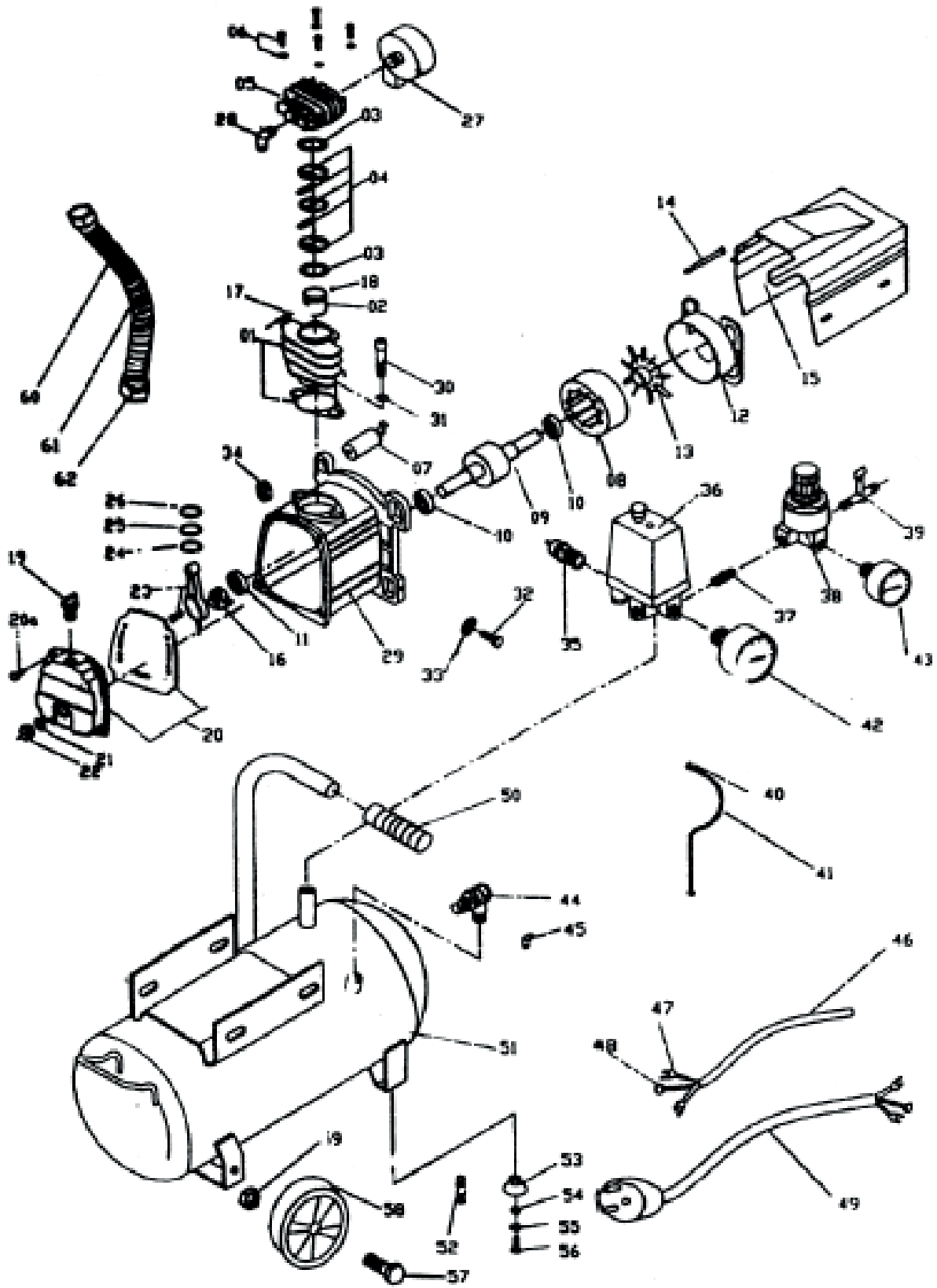

PIEZAS DE REPUESTO DEL COMPRESOR					
REF.	DESCRIPCIÓN	CANTIDAD	REF.	DESCRIPCIÓN	CANTIDAD
1	CILINDRO	1	33	ARANDELA	4
2	PISTON	1	34	TUERCA DEL TORNILLO	1
3	JUNTA	2	35	VALVULA DE SEGURIDAD	1
4	MONTAJE DE LA VALVULA	1	36	INTERRUPTOR DE PRESION	1
5	CABEZA DEL CILINDRO	1	37	CONEXION	1
6	TORNILLOS ALLEN	4	38	REGULADOR	1
7	CAPACIDAD	1	39	GRIFO DE AIRE	2
8	ESTATOR	1	40	TORNILLO DE DESCARGA	2
9	ROTADOR	1	41	DESCARGA	1
10	SOPORTE	2	42	CALIBRE DE PRESION	1
11	SELLO DEL EJE	1	43	CALIBRE DE PRESION	1
12	TAPA TRASERA	1	44	VALVULA DE RETENCION	1
13	VENTILADOR	1	45	CODO DE DESCARGA	1
14	TORNILLO	2	46	CABLE ELÉCTRICO	1
15	ESCOLTA	1	47	CONECTOR DEL CABLE (Y)	4
16	CIGÜEÑAL	1	48	CONECTOR DE CABLE (O)	2
17	CONECTOR	1	49	ENCHUFE	1
18	ANILLOS DE RETENCIÓN	2	50	MANIJA	1
19	DESCANSO	1	51	TANQUE	1
20	CUBIERTA DEL CIGÜEÑAL	1	52	CANILLA DE DRENAJE	1
20a	TORNILLO	4	53	PIE DE SOPORTE	2
21	SELLO DEL EJE	1	54	ARANDELA	2
22	VISTA DE ACEITE	1	55	ARANDELA	2
23	BIELA	1	56	TORNILLO	2
24	ANILLO DE PISTÓN	1	57	TORNILLO	2
25	ANILLO DE PISTÓN	1	58	RUEDA	2
26	ANILLO DE PISTÓN	1	59	TUERCA DE TORNILLO	2
27	ELEMENTO DE FILTRO	1	60	TUBO DE ESCAPE	1
28	CODO DE ESCAPE	1	61	ENFRIADOR	
29	CAJA DEL CIGÜEÑAL	1	62	ESCAPE	2
30	TUERCA DE CABEZA	2			
31	RESORTE DE ARANDELA	2			
32	TORNILLO	4			

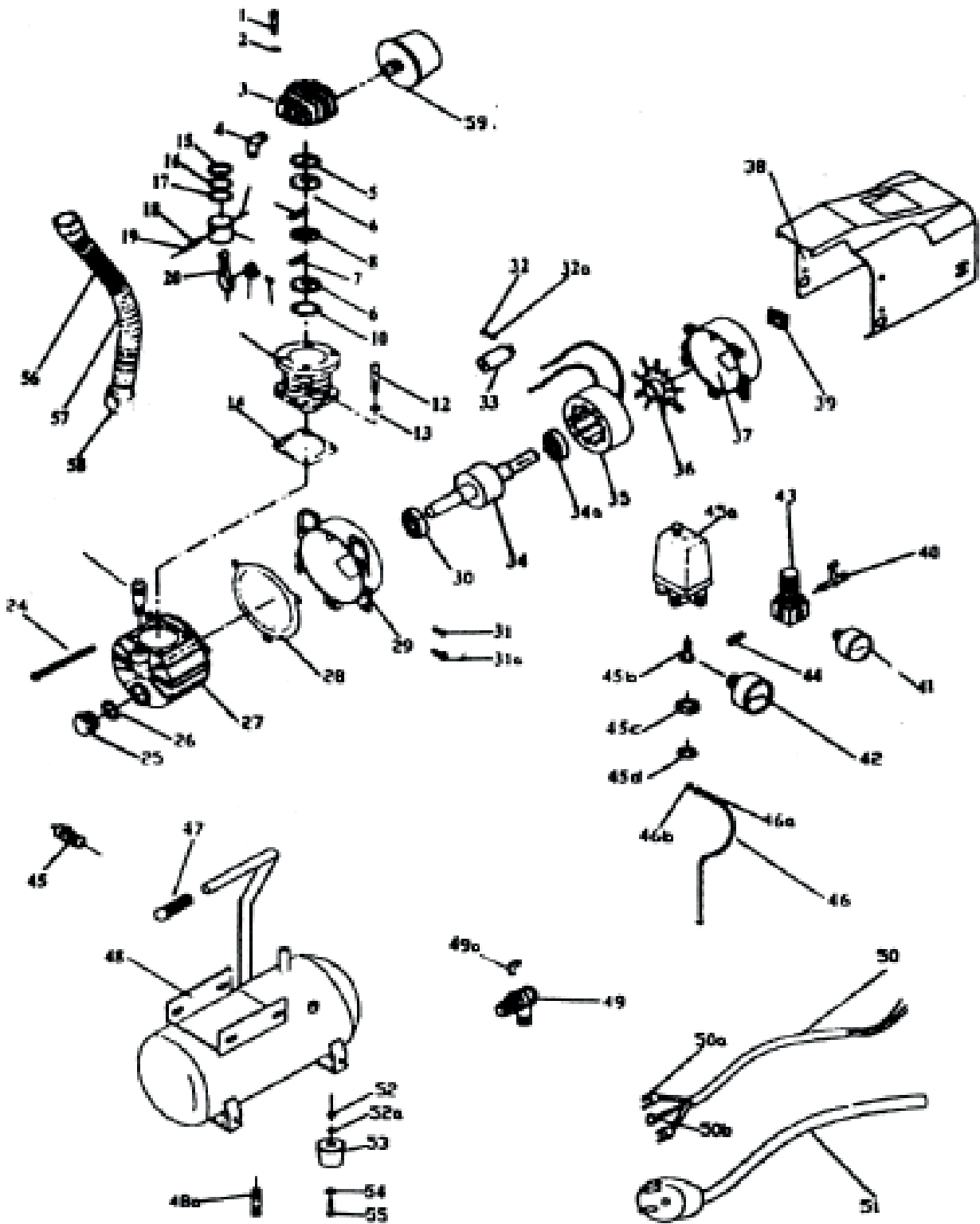

N°	DESCRIPCION	CANT.	N°	DESCRIPCION	CANT.
1	Perno de cabeza	4	35	Estator	1
2	Arandela elástica	4	36	Ventilador	1
3	Cabeza de cilindro	1	37	Tapa del rodamiento	1
4	tubo de escape	1	38	Escolta	1
5	Junta	1	39	Disyuntor	1
6	Montaje de la válvula	2	40	Grifo de aire	1
7	Parche de válvula	2	41	Manómetro	1
8	Separador de tablonos de válvula	1	42	Manómetro	1
9	pistón	1	43	Regulador	1
10	Cilindro de junta	1	44	Conector	1
11	Cilindro	1	45	Válvula de seguridad	1
12	Perno de cabeza	2	45a	Interruptor de presión	1
13	Arandela elástica	2	45b	Interruptor de presión	1
14	Junta cilíndrica	1	45c	Tornillo	1
15	Anillo de compresión	1	45d	Arandela	1
16	Anillo de compresión	1	46	Descarga	1
17	Anillo de pistón	1	46a	Arandela	1
18	Conjunto de anillo de pistón	1	46b	Tornillo de descarga	2
19	Anillos de retención	2	47	Manija	1
20	Biela	1	48	Tanque	1
21	Manivela del eje	1	48a	Grifo de drenaje	1
22	Tornillo	1	49	Válvula de retención	1
23	Relleno de aceite	1	49a	Codo de descarga	1
24	Tornillo	3	50	Cable eléctrico	2
25	Vista de aceite	1	50a	Cable conector(Y)	4
26	Anillo O	1	50b	Cable conector(O)	2
27	Caja del cigüeñal	1	51	Enchufe	1
28	Junta	1	52	Tuerca del tornillo	2
29	Cubierta del cárter	1	52a	Arandela elástica	2
30	Soporte	2	53	Pie de soporte	2
31	Tornillo	4	54	Arandela	2
31a	Tornillo	4	55	Tornillo	2
32	Tornillo	4	56	Tubo de escape	1
32a	Tuerca del tornillo	2	57	Enfriador	
33	Capacidad	2	58	Tuerca del tornillo de escape	2
34	Rotador	1	59	Set de filtro de aire	1
34a	Soporte	2			

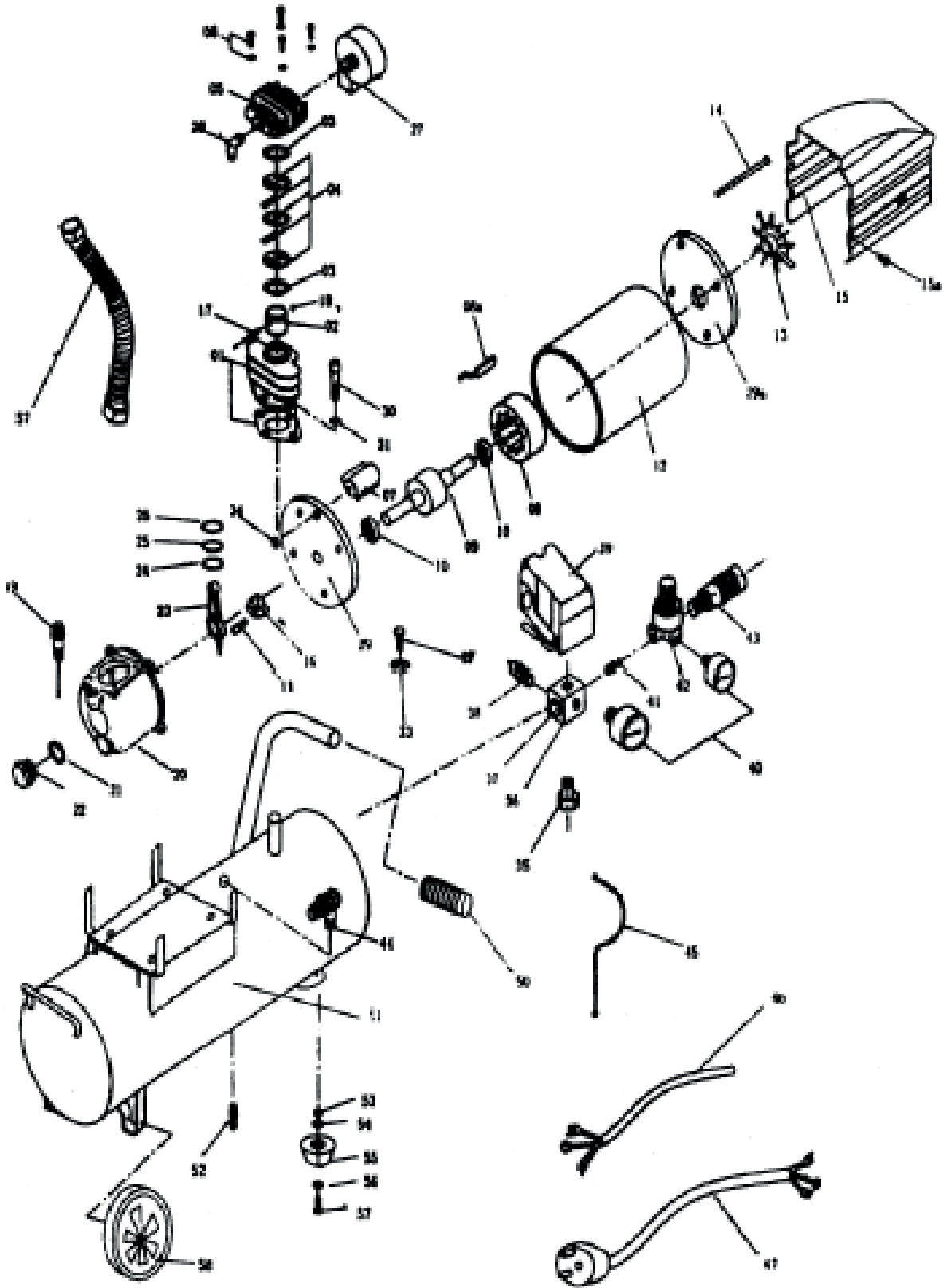

PIEZAS DE REPUESTO DEL COMPRESOR					
REF.	DESCRIPCIÓN	CANT.	REF.	DESCRIPCIÓN	CANT.
1	CILINDRO	1	32	TORNILLO	4
2	PITON	1	33	ARANDELA	4
3	JUNTA	2	34	TUERCA DEL TORNILLO	1
4	ENSAMBLE DE LA VALVULA	1	35	TUERCA	1
5	CABEZA DE CILINDRO	1	36	CONECTOR	1
6	TORNILLOS ALLEN	4	37	CONECTOR	1
7	CAPACIDAD	1	38	VALVULA DE SEGURIDAD	1
8	ESTATOR	1	39	INTERRUPTOR DE PRESION	2
9	ROTADOR	1	40	MANOMETRO	2
10	RODAMIENTO	2	41	CONECTOR	1
11	ASIEN TO DEL EJE	1	42	REGULADOR	1
12	CUBIERTA TRASERA	1	43	CONEXION RAPIDA	1
13	VENTILADOR	1	44	VALVULA DE RETENCION	1
14	TORNILLO	2	45	CODO DE DESCARGA	1
15	ESCOLTA	1	46	CABLE ELECTRICO	1
15a	TORNILLO	1	47	CABLE	4
16	CIGÜEÑAL	1	48		
17	CONECTOR	1	49		
18	ANILLOS DE RETENCION	2	50	MANIJA	1
19	RESPIRADERO	1	51	TANQUE	1
20	MANIVELA	1	52	GRIFO DE DRENAJE	1
20a	TORNILLO	4	53	PIE DE SORPORTE	2
21	SELLO DEL EJE	1	54	ARANDELA	2
22	VISTA DE ACEITE	1	55	ARANDELA	2
23	BIELA	1	56	TORNILLO	2
24	ANILLO DE PISTON	1	57	TUBO DE ESCAPE	1
25	ANILLO DE PISTON	1	58	RUEDA	2
26	ANILLO DE PISTON	1			
27	ELEMENTO DEL FILTRO	1			
28	CODO DE ESCAPE	1			
29/29a	CUEBIERTA DEL CARTER	1			
30	TUERCA DE CABEZA	2			
31	ARANDELA ELASTICA	2			

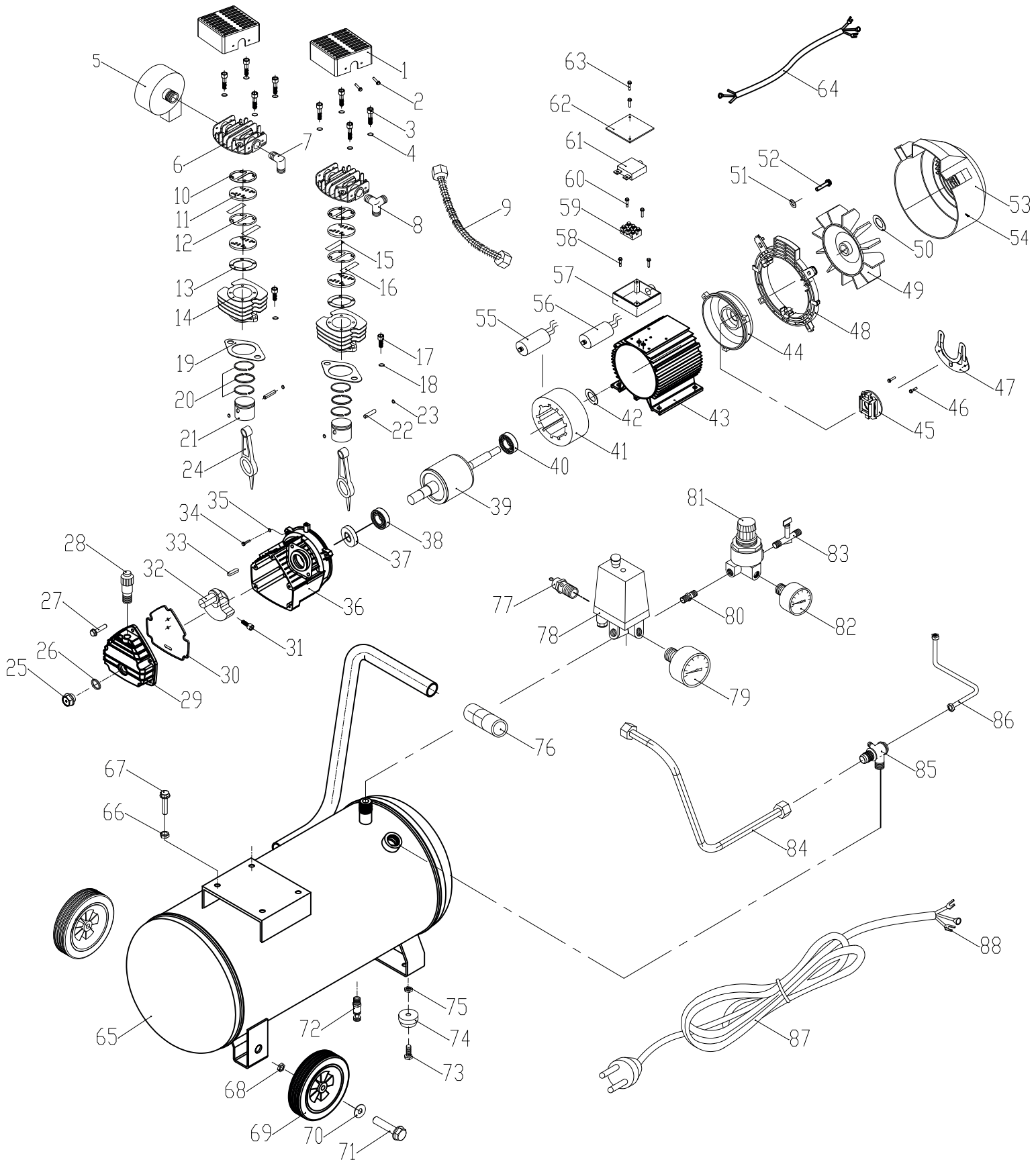

PIEZAS DE REPUESTO DEL COMPRESOR DAC60VD/DAC100VD					
REF.	DESCRIPCIÓN	CANT.	REF.	DESCRIPCIÓN	CANT.
1	CUBIERTA DE TAPA DE CILIND	2	48	SOPORTE DE LA CUBIERTA DEL VENTILADOR	1
2	TORNILLO	8	49	VENTILADOR	1
3	TORNILLO	8	50	ANILLO DE BLOQUEO	1
4	ARANDELA DE RESORTE	8	51	ARANDELA DE RESORTE	3
5	FILTRO DE AIRE	2	52	PERNO	3
6	CABEZA DE CILINDRO	2	53	CUBIERTA DEL VENTILADOR	1
7	CODO DE ESCAPE	1	54	PERNO	2
8	ESCAPE DE TRES VÍAS	1	55	CONDENSADOR DE ARRANQUE	1
9	CONJUNTO DE TUBO DE ESCA	1	56	CONDENSADOR DE TRABAJO	1
10	JUNTA DE CULATA	2	57	BASE DE LA CAJA DE TERMINALES	1
11	PLACA DE LA VÁLVULA	4	58	PERNO	4
12	JUNTA DE ALUMINIO	2	59	TABLERO DE TERMINALES DE PERNO	1
13	CILINDRO	2	60	TORNILLO	2
14	HOJA DE VÁLVULA DE ADMISIÓN	2	61	PROTECTOR	1
15	HOJA DE VÁLVULA DE ADMISIÓN	2	62	TAPA DE LA CAJA DE TERMINALES	1
16	HOJA DE VÁLVULA DE ESCAPE	2	63	TORNILLO	4
17	TORNILLO	4	64	CABLE CONDUCTOR	1
18	ARANDELA DE RESORTE	4	65	TANQUE	1
19	JUNTA DE CILINDRO	2	66	TUERCA	4
20	ANILLO DE PISTÓN	2	67	TORNILLO	4
21	PISTÓN	2	68	TUERCA	2
22	PASADOR DEL PISTÓN	2	69	RUEDA	2
23	ANILLO DE BLOQUEO	4	70	ARANDELA	2
24	VARILLA DE CONEXIÓN	2	71	EJE	2
25	NIVELADOR DE ACEITE	1	72	VÁLVULA DE DRENAJE	1
26	JUNTA TÓRICA	1	73	TORNILLO	2
27	TORNILLO	5	74	ALMOHADILLA DE PIE	2
28	TUBO DE RESPIRACIÓN	1	75	TUERCA	2
29	CUBIERTA LATERAL	1	76	ASIENTO DE LA MANIJA	1
30	PLACA DEFLECTORA DE ACEIT	1	77	VÁLVULA DE SEGURIDAD	1
31	TORNILLO	1	78	INTERRUPTOR DE PRESIÓN	1
32	MANIVELA	1	79	MANÓMETRO	1
33	MANIVELA	1	80	CONEXIÓN	1
34	TORNILLO	3	81	REGULADOR	1
35	ARANDELA DE RESORTE	3	82	MANÓMETRO	1
36	CAJA DEL CIGÜEÑAL	1	83	VÁLVULA DE BOLA	2
37	SELLO DE ACEITE	1	84	GRUPO DE TUBOS DE ESCAPE	1
38	CONECTOR	1	85	VÁLVULA DE RETENCIÓN	1
39	ROTOR	1	86	TUBO DE LIBERACIÓN	1
40	COJINETE	1	87	CABLE DE ALIMENTACIÓN	1
41	FUNDA DE ESTATOR	1	88	TERMINAL	8
42	ARANDELA DE ONDA	1			
43	CUADRO	1			
44	CUBIERTA TRASERA	1			
45	INTERRRUPTOR	1			
46	PERNO	2			
47	TABLERO DE INTERRUPTORES	1			

4. DATA TÉCNICA

DAC24D

Potencia: 2 hp / 1.5 kW
 Capacidad del tanque: 24 L
 Cilindros: 1*42 mm / 1*47 mm
 Tipo de Filtro de aire: 3/8" Plástico
 Presión: 8 bar / 115 psi
 Velocidad del motor: 2850 rpm (50 Hz)/
 3450 rpm (60 Hz)
 Caudal: 135 L/min (1*42 mm)/
 169 L/min (1*47 mm)
 Sonido: 84 dB

DAC50D

Potencia: 2.5 hp / 1.87 kW
 Capacidad del tanque: 50 L
 Cilindros: 1*42 mm / 1*47 mm
 Tipo de Filtro de aire: 3/8" Plástico
 Presión: 8 bar / 115 psi
 Velocidad del motor: 2850 rpm (50 Hz)/
 3450 rpm (60 Hz)
 Caudal: 135 L/min (1*42 mm)/
 169 L/min (1*47 mm)
 Sonido: 89 dB

DAC24DV

Potencia: 2 hp / 1.5 kW
 Capacidad del tanque: 24 L
 Cilindros: 1*42 mm
 Tipo de Filtro de aire: 3/8" Plástico
 Presión: 8 bar / 115 psi
 Velocidad del motor: 2850 rpm (50 Hz)/
 3450 rpm (60 Hz)
 Caudal: 169 L/min
 Sonido: 84 dB

DAC50DV

Potencia: 2.5 hp / 1.87 kW
 Capacidad del tanque: 50 L
 Cilindros: 1*47 mm
 Tipo de Filtro de aire: 3/8" Plástico
 Presión: 8 bar / 115 psi
 Velocidad del motor: 2850 rpm (50 Hz)/
 3450 rpm (60 Hz)
 Caudal: 169 L/min
 Sonido: 89 dB

DAC60DV

Potencia: 3 hp / 2.2 kW
 Capacidad del tanque: 60 L
 Cilindros: 2*47 mm
 Tipo de Filtro de aire: 3/8" Acero
 Presión: 8 bar / 115 psi
 Velocidad del motor: 2850 rpm (50 Hz)/
 3450 rpm (60 Hz)
 Caudal: 338 L/min
 Sonido: 98 dB

DAC100D

Potencia: 2 hp / 1.5 kW
 Capacidad del tanque: 100 L
 Cilindros: 1*47 mm
 Tipo de Filtro de aire: 3/8" Plástico
 Presión: 8 bar / 115 psi
 Velocidad del motor: 2850 rpm
 Caudal: 169 L/min
 Sonido: 83 dB

DAC60VD

Potencia: 3.5 hp / 2.8 kW
 Capacidad del tanque: 60 L
 Cilindros: 2*47 mm
 Tipo de filtro de aire: Acero de 3/8"
 Presión: 8 bar / 115 psi
 Velocidad del motor: 2850 rpm (50 Hz)/
 3450 rpm (60 Hz)
 Caudal: 338 L/min
 Sonido: 98 dB

DAC100VD

Potencia: 4 hp / 3.0 kW
 Capacidad del tanque: 100 L
 Cilindros: 2*51 mm
 Tipo de filtro de aire: Acero de 3/8"
 Presión: 8 bar / 115 psi
 Velocidad del motor: 2850 rpm (50 Hz)/
 3450 rpm (60 Hz)
 Caudal: 407 L/min
 Sonido: 98 dB

TARJETA DE GARANTÍA

Modelo del producto	Fecha de venta
Número de Serie	Empresa
Nombre de usuario	Firma del cliente

El producto está en buenas condiciones y completo. Lea y acepte los términos de la garantía.

GARANTÍA

El período de garantía comienza desde la fecha de venta del producto y cubre 1 año para todos los productos.

Durante el período de garantía se eliminan los fallos causados por el uso de materiales de mala calidad en la producción y mano de obra cuya culpa sea admitida por el fabricante. La garantía entra en vigor desde que se llenó correctamente la tarjeta de garantía y cupones de corte. El producto es aceptado para su reparación en su forma pura y plena integridad.

LA GARANTÍA NO CUBRE

- Daños mecánicos (grietas, astillas, etc.) y daños causados por la exposición a medios agresivos, objetos extraños dentro de la unidad y las rejillas de ventilación, así como de los daños producidos como consecuencia de un almacenamiento inadecuado (corrosión de las partes metálicas);
- Fallos causados por sobrecarga o mal uso del producto, el uso del producto para otros fines, así como la inestabilidad de la electricidad. Una señal segura de que los productos de sobrecarga se están derritiendo o decolorando las piezas debido a la alta temperatura son el fallo simultáneo de dos o más nodos, el sumario sobre la superficie del cilindro y el pistón, y la destrucción de los anillos de pistón. Además, la garantía no cubre fallas de reguladores de energía de tensión automáticos debido a la operación incorrecta;
- Fallos causados por la obstrucción de los sistemas de combustible y refrigeración;
- Para piezas de desgaste (escobillas de carbón, correas, juntas de goma, sellos de aceite, amortiguadores, resortes, embragues, bujías, bufandas, boquillas, poleas, rodillos guía, cables de arranque de retroceso, platos, mandriles, baterías extraíbles, filtros y seguridad elementos, grasa, dispositivos extraíbles, equipos, cuchillos, taladros, etc.);
- Los cables eléctricos con daños mecánicos y térmicos;
- El producto, si fue abierto o reparado fuera del Centro de Servicio Autorizado.
- la prevención, productos de cuidado (limpieza, lavado, lubricación, etc.), la instalación y configuración del producto;
- Los productos de desgaste natural (cuota de producción);
- Fallos causados por el uso del producto para las necesidades relacionadas con las actividades empresariales;
- Si la tarjeta de garantía está vacía o el sello del Vendedor faltante;
- Ausencia de la firma del titular de la tarjeta de garantía.

SERVICIO TÉCNICO ARGENTINA

Dirección: Otto Krause 4550, Tortuguitas. Buenos Aires (CP: 1667)
 Teléfono: (+5411) 2108-8644 / 2106-3590 (Opción 6)
 E-mail: gestiondeservice@amiproductosfuerza.com



DAEWOO

DAEWOO

DAEWOO

Producto _____
 Modelo _____
 Empresa _____
 Fecha de Venta _____



Producto _____
 Modelo _____
 Empresa _____
 Fecha de Venta _____



Producto _____
 Modelo _____
 Empresa _____
 Fecha de Venta _____



DAEWOO
POWER PRODUCTS

www.daewooherramientas.com.ar

Fabricado bajo licencia de Daewoo International Corporation, Corea